

# Kwestionariusz oferty na odbierak prądu

**STEMMANN-  
POLSKA** Sp.z o.o.

Ul. Mokronoska 4  
52-407 Wrocław

Tel.: 071-346-37-97  
Faks: 071-346-37-91

Nazwa firmy: .....
Branża: .....
Adres: .....
Osoba kontaktowa: .....
Telefon: .....
Faks: .....
e-Mail: .....

Dane obowiązujące dla kolejowych pojazdów trakcyjnych w oparciu o EN50602-1 oraz dla pojazdów kolei podmiejskich i pojazdów tramwajowych w oparciu o EN50206-2

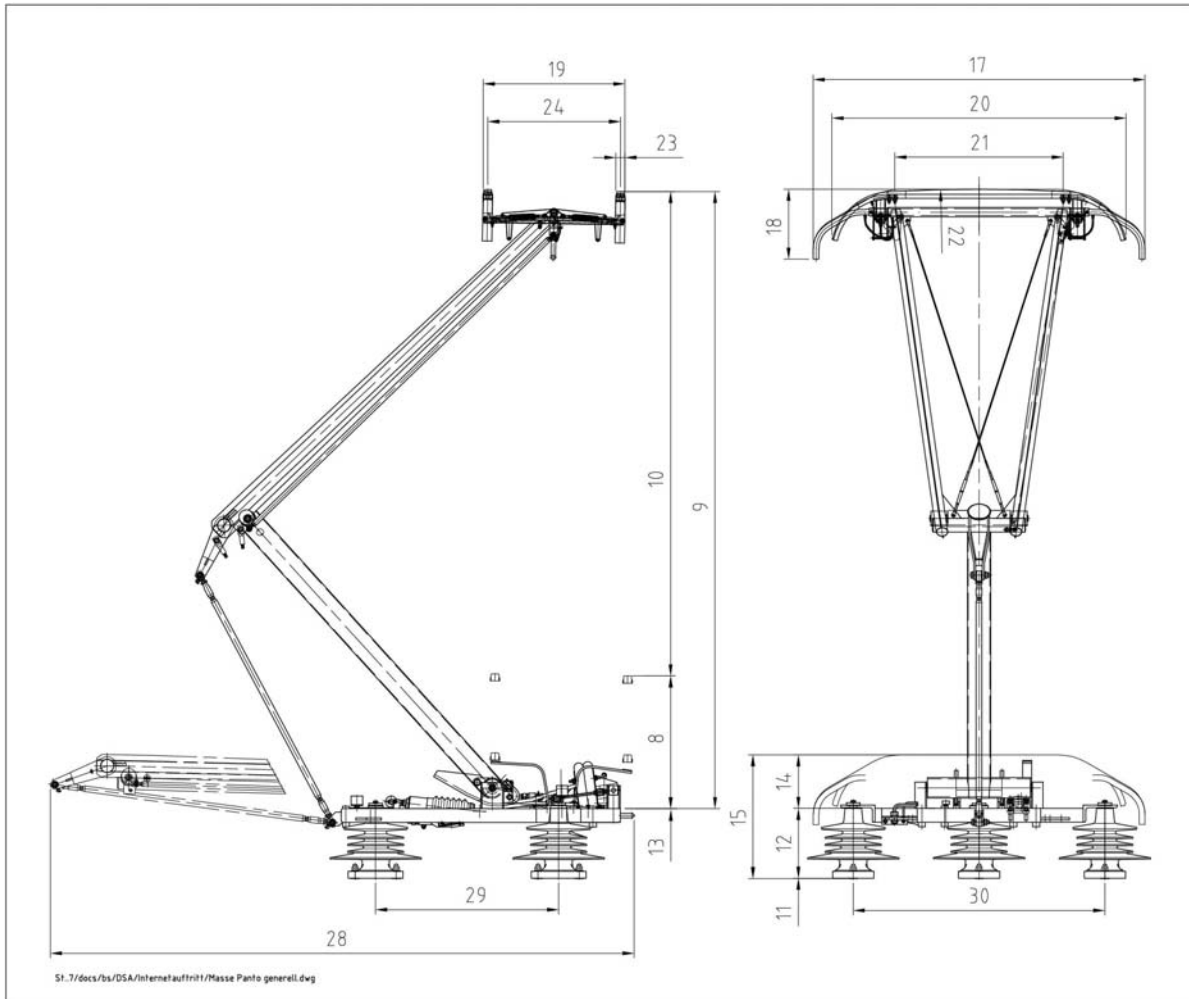

## Zarys zasadniczy odbieraka prądu

- |   |  |                          |
|---|--|--------------------------|
| 1 | Mierzone napięcie (EN50206-1 (-2), 3.3.1) = (3.3.1)  | _____ V                  |
|   |  | <input type="radio"/> AC |
|   |  | <input type="radio"/> DC |
| 2 | Mierzone natężenie prądu, pojazd na postoju (3.3.2)  | _____ A                  |
| 3 | Maks. natężenie prądu, pojazd na postoju (3.3.3)     | _____ A                  |
| 4 | Mierzone natężenie prądu, pojazd w ruchu (3.3.4)     | _____ A                  |
| 5 | Siła nacisku statycznego (3.3.5)                     | _____ N                  |
| 6 | Średnia łączna siła nacisku (EN50206-1, Punkt 3.3.7) | _____ N                  |
| 7 | Łączna siła nacisku (EN50206-1, Punkt 3.3.8)         | _____ N                  |
| 8 | Minimalna wysokość eksploatacji (3.3.11)             | _____ mm                 |

## Kwestionariusz oferty na odbierak prądu

- 9 Maks.wysokość eksploatacji (3.3.12) \_\_\_\_\_ mm
- 10 Zakres roboczy (3.3.13) \_\_\_\_\_ mm
- 11 Wysokość powierzchni zamontowania (od dolnej krawędzi izolatora) ponad główkę szyny \_\_\_\_\_ mm
- 12 Wysokość izolatorów
- | Napięcie w kV | Wysokość w mm | O                     |
|---------------|---------------|-----------------------|
| 0,75          | 60            | <input type="radio"/> |
| 1,5           | 80            | <input type="radio"/> |
| 3             | 125           | <input type="radio"/> |
| 15 / 25       | 306           | <input type="radio"/> |
- Czy producent taboru dysponuje izolatorami ? \_\_\_\_\_
- 13 Wysokość powierzchni montażu (od górnej krawędzi izolatora) ponad główkę szyny \_\_\_\_\_ mm
- 14 Wysokość w pozycji złożonej od górnej krawędzi izolatora (3.2.14) \_\_\_\_\_ mm
- 15 Wysokość w pozycji złożonej od dolnej krawędzi izolatora \_\_\_\_\_ mm
- 16 Profil ślizgacza dla kolejowych pojazdów trakcyjnych według UIC608
- | Załącznik | 17 Długość ślizgacza (3.2.6) | 18 Wysokość ślizgacza      | O                     |
|-----------|------------------------------|----------------------------|-----------------------|
| B:        | 1450 mm                      | 300 mm                     | <input type="radio"/> |
| C:        | 1600 mm                      | 300 mm                     | <input type="radio"/> |
| D.1:      | 1950 mm                      | 368 mm (für die DB 340 mm) | <input type="radio"/> |
| D.2:      | 1950 mm                      | 367 mm                     | <input type="radio"/> |
- 19 Szerokość ślizgacza (3.2.7) \_\_\_\_\_ mm
- Profil ślizgacza/ ślizgów dla tramwajów według DIN 43 267
- DIN 43 267 1. Profil: ślizg prosty \_\_\_\_\_
- DIN 43 267 2. Profil: ślizg zaokrąglony \_\_\_\_\_
- 20 Długość ślizgu z zakończeniami ślizgu ( rożkami) \_\_\_\_\_ mm
- 21 Długość ślizgu (3.2.10) \_\_\_\_\_ mm
- 22 Promień ślizgu \_\_\_\_\_ mm
- 23 Szerokość ślizgu \_\_\_\_\_ mm
- 24 Odstęp od osi ślizgów \_\_\_\_\_ mm
- 27 Ilość ślizgów \_\_\_\_\_ Stück
- 28 Długość odbieraka prądu w pozycji złożonej \_\_\_\_\_ mm
- 29 Wymiary mocowania wzdłuż osi pojazdu \_\_\_\_\_ mm
- 30 Wymiary mocowania poprzecznie do osi pojazdu \_\_\_\_\_ mm
- 31 System automatycznego awaryjnego opuszczania (ADD) Tak  / Nie
- 32 Konstrukcja odbieraka:
- Standardowy odbierak jednoramienny \_\_\_\_\_
  - Specjalna konstrukcja odbieraka dwunożycowego \_\_\_\_\_
  - Specjalna konstrukcja odbieraka czteronożycowego \_\_\_\_\_
- 33 Rodzaj napędu:
- Sprężyna podnosząca i ściągacz elektryczny (Standard 24 V DC) \_\_\_\_\_

